

ULTIMUS

80(A), 160

Schuifhekaandrijving

Installatie- en Gebruikershandleiding

Inhoudsopgave

Inhoudsopgave	2
Legende	3
Veiligheidsvoorschriften	3
Beoogd gebruik	4
Omschrijving	4
GEbruikersHANDLEIDING	
Kap openen / sluiten	5
Aandrijving ontgrendelen / vergrendelen	5
Bediening	6
Reset uitvoeren	6
Meldingen op het display	6
INSTALLATIEHANDLEIDING	
Montage	7
Elektrische aansluiting	9
Bediening en dodemansbediening	10
Instellen van de eindposities	10
Parameters	11
Corrigeren van eindposities	14
Service Parameters	15
Nota's en Parameters	15
Veiligheidsvoorzieningen	16
Ingangen	18
Uitgangen	19
Overzicht aansluitingen	20
Afmetingen, Technische gegevens, Loopweg, Tandwielen	21
Maximale Duwkracht, Maximale Snelheid	22
Foutmeldingen	23
Schema	26
Frequentie voor verhoogde snelheid	27
Afvalverwerking, Garantie	28
Inbouwverklaring voor niet-voltooide machine	28

Legende



Gezichtsbescherming
verplicht



Algemeen gebod



Gevaar voor indraaiing



Veiligheidshandschoenen
verplicht



Uitschakelen alvorens
uitvoeren van handeling



Zwaar object



Veiligheidsschoenen
verplicht



Gevaar



Gevaarlijke spanning

Veiligheidsvoorschriften

Degene die de aandrijving monteert, gebruikt of daaraan onderhoud pleegt moet deze installatie- en gebruikershandleiding hebben gelezen, begrepen en moet de inhoud ervan naleven.

Bewaar deze installatie- en gebruikershandleiding altijd binnen handbereik.

Bij de ingebruikneming en het gebruik van de aandrijving dienen de volgende veiligheidsinstructies alsook instructies betreffende de montage en aansluiting in acht te worden genomen:

Installatie, aansluiting en eerste ingebruikname van de aandrijving mogen alleen door deskundige personen worden uitgevoerd.

Overeenkomstig de EG-machinerichtlijn mag de aandrijving uitsluitend worden ingebouwd door gekwalificeerde personen.

Alle kabels moeten vast worden aangelegd en tegen verplaatsing beveiligd.

Maak de aandrijving voor werkzaamheden eraan spanningsloos en beveilig tegen herinschakelen.

Monteer de aandrijving alleen aan correct afgestelde hekken. Een verkeerd afgesteld hek kan ernstige letsels veroorzaken of de aandrijving beschadigen.

Door een onjuiste integratie van de aandrijving in de hekinstallatie, bv. door ontbrekende veiligheden, foute instelling van de parameters, te hoge instelling van de snelheid, enz. bestaat er een groot risico op ongevallen en lichamelijke letsels.

De ingebruikneming van deze aandrijving is zo lang verboden tot deze is samengebouwd met een hek dat voldoet aan de bepalingen zoals vermeld in de EG-machinerichtlijn en waarvoor een EG-verklaring van conformiteit volgens bijlage II A van de richtlijn is afgegeven.

Alle montage-, installatie-, ingebruikname-, en onderhoudswerkzaamheden dienen uitsluitend uitgevoerd te worden door gekwalificeerd vakpersoneel. De volgende voorschriften moeten met name worden opgevolgd: VDE 0100, EN 50110, EN 60204, EN 60335 incl. deel 103, brandveiligheidsvoorschriften, voorschriften ter voorkoming van ongevallen en voorschriften die van toepassing zijn op industriële deuren (EN12453, EN12978) en de

machineveiligheid (EN ISO 13849, EN 62061).

Voor de in dit document genoemde veiligheidsvoorschriften kan geen volledigheid worden gegarandeerd. De fabrikant heeft de hard- en software van het apparaat evenals de documentatie van het product zorgvuldig getest maar is niet verantwoordelijk voor de volledige correctheid.

De fabrikant is niet aansprakelijk voor schade en bedrijfsstoringen die ontstaan door het niet opvolgen van deze installatie- en gebruikershandleiding.

Dit product mag door personen (met inbegrip van kinderen) met beperkte fysieke of sensorische capaciteiten of beperkte geestelijke vermogens uitsluitend onder toezicht of met uitgebreide instructies worden gebruikt.

Bij het openen of sluiten van het hek mogen zich geen kinderen, personen, dieren of voorwerpen in de bewegingszone van het hek bevinden.

Ongevalspreventievoorschriften en geldende normen in de betreffende landen in acht nemen.

Nooit in een lopend hek of bewegende delen grijpen.

Rijd of loop pas door het hek als dit volledig is geopend.

Aan de mechaniek of de sluitkanten van het hek kan er gevaar bestaan gekneld te raken of zich te snijden.

De hoofd- en secundaire sluitkanten moeten volgens de huidige geldige richtlijnen en normen worden beveiligd.

Regelmatig controleren of veiligheids- en beschermingsfuncties goed werken en indien nodig storingen verhelpen.

Gebruik alleen originele reserveonderdelen en accessoires van de fabrikant.

Voorzie altijd een vergrendelbare hoofdschakelaar en een noodstop.

Beoogd gebruik

De aandrijving is uitsluitend voor het openen en sluiten van schuifhekken bestemd (zie EN 12433-1), hieronder 'hek' genoemd. Elk ander, of daarboven uitgaand gebruik, geldt als niet beoogd gebruik. Voor schade die door ander gebruik ontstaat, kan de fabrikant niet aansprakelijk gesteld worden. Het risico draagt alleen de exploitant. De garantie vervalt hierdoor.

Hekken die met een aandrijving geautomatiseerd worden, moeten aan de momenteel geldende normen en richtlijnen voldoen: bv. EN 12604, EN 12605.

Neem de veiligheidsafstanden volgens de norm EN 12604, tussen hek en omgeving in acht.

De aandrijving mag alleen in een technisch perfecte staat, volgens het beoogd gebruik, op een veilige manier conform de aanwijzingen in de installatie- en gebruikershandleiding gebruikt worden.

Het hek mag geen stijgend of hellend vlak bij en tijdens het openen of sluiten hebben. Het hek mag in geen enkel geval zelfstandig in beweging komen.

De looprail zo plaatsen dat water hiervan kan aflopen om in de winter ijsafzettingen te vermijden.

Het hek moet soepel lopen op de geleider en of in de looprail, zodat de aandrijving exact kan reageren en het hek in

noodgevallen kan omkeren.

Het hek moet in geopende en gesloten stand een eindaanslag hebben, anders kan deze bij een noodontgrendeling uit de geleider worden geschoven.

Verhelp storingen onverwijd als die invloed kunnen hebben op de veiligheid.

Het hek moet stevig en torsiestijf zijn, dat wil zeggen het hek mag bij het openen of sluiten niet doorbuigen of torderen.

De aandrijving kan geen defecten of een verkeerde montage van het hek compenseren.

Aandrijving niet in explosieve zones gebruiken.

Aandrijving niet in ruimtes met agressieve atmosfeer gebruiken.

Omschrijving

Aandrijving voor het automatisch openen en sluiten van schuifhekken. De aandrijving bestaat uit een behuizing, een elektronische besturing, een aansluitbord, een encoder en een motorreductor (met of zonder automatische ontgrendeling). Het tandwiel en de tandwielkap zijn afhankelijk van de toepassing en afzonderlijk te bestellen.

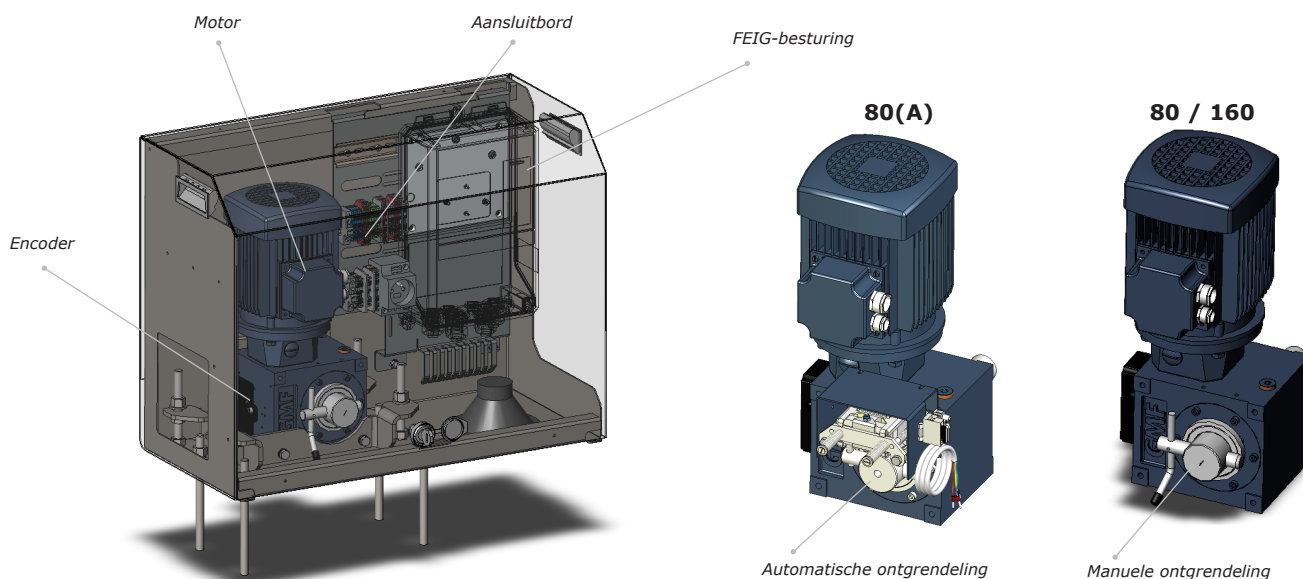

GEBRUIKERSHANDLEIDING



Deze gebruikershandleiding beperkt zich tot het openen en sluiten van de kap om de aandrijving te ontgrendelen en vergrendelen om foutmeldingen af te lezen. De bedieningshandleiding van de voltooide installatie wordt aangeleverd door de installateur.



Hoofdschakelaar uitschakelen en vergrendelen bij manuele bediening!

Kap openen / sluiten

1. Ontgrendel de kap van de aandrijving met de meegeleverde sleutel.
2. Licht het deksel van de aandrijving recht omhoog met behulp van de twee zijdelingse grepen.

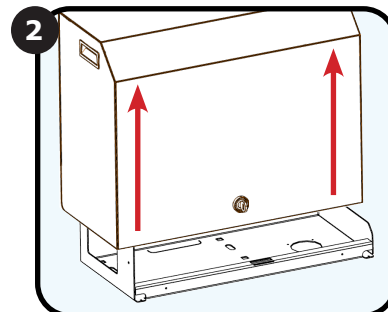
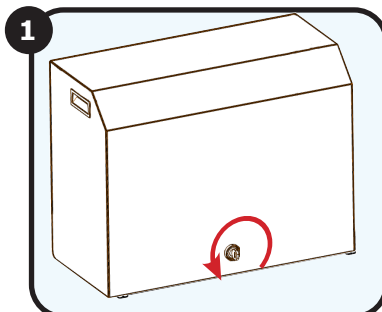

1. Laat het deksel van de aandrijving recht naar beneden zakken met behulp van de twee zijdelingse grepen.
2. Vergrendel de kap van de aandrijving met de meegeleverde sleutel.

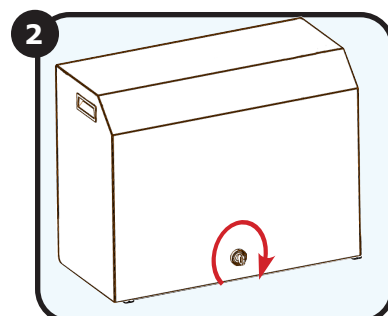
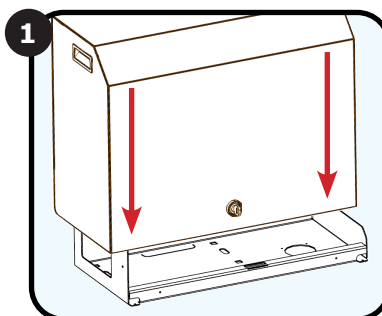

Aandrijving ontgrendelen / vergrendelen



Hoofdschakelaar uitschakelen bij manuele bediening!



Ontgrendel de aandrijving nooit wanneer deze in beweging is!
Een aandrijving in beweging kan nog steeds uitlopen na het ontgrendelen!

1. Schakel de automaat uit.
2. Druk de ontgrendelingshendel naar onder tot de aanslag om de aandrijving te ontgrendelen. Het hek is nu enkel handmatig te bedienen.

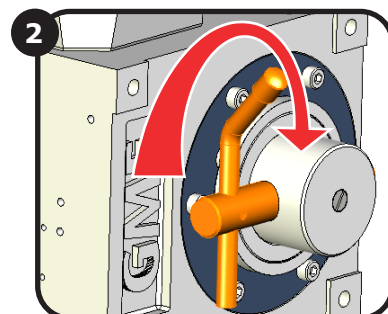
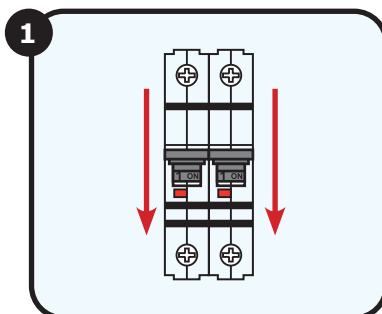

Aandrijvingen met een automatische ontgrendeling (80A) worden ontgrendeld zodra de automaat is uitgeschakeld of tijdens een stroomonderbreking!

1. Trek de ontgrendelingshendel naar boven tot de aanslag om de aandrijving te vergrendelen.
2. Schakel de automaat in.

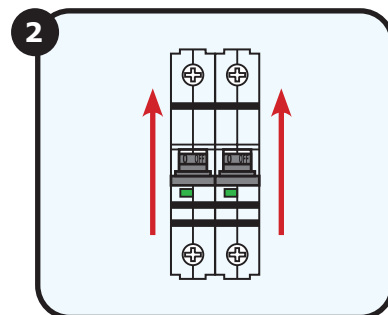
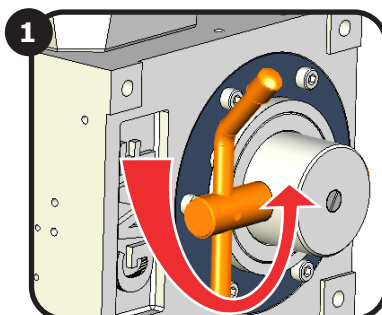

Aandrijvingen met een automatische ontgrendeling (80A) worden vergrendeld zodra de automaat is ingeschakeld of zodra de stroom is ingeschakeld!

Bediening



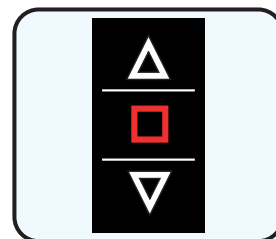

Deze gebruikershandleiding beperkt zich tot het openen en sluiten van de kap om de aandrijving te ontgrendelen en vergrendelen om foutmeldingen af te lezen. De bedieningshandleiding van de voltooide installatie wordt aangeleverd door de installateur.

- Druk op **PIJL OMHOOG**  om het hek te openen.
- Druk op **STOP**  om het hek te stoppen.
- Druk op **PIJL OMLAAG**  om het hek te sluiten.



Reset uitvoeren

Druk gelijktijdig de **PIJLTOETSEN**   en **STOP**  in gedurende +/- 3 seconden om een reset uit te voeren.

Meldingen op het display

STOP	Besturing wacht op een commando.	E.000	Druktoets PIJL OMHOOG  ingedrukt.
Eu	Het hek bevindt zich in de volledig gesloten toestand.	E.050	Druktoets STOP  ingedrukt.
ZUF_	Het hek sluit.	E.090	Druktoets PIJL OMLAAG  ingedrukt.
-Eo-	Het hek bevindt zich in de volledig geopende toestand.	E.101	OPEN-ingang  bediend.
_AUF	Het hek opent.	E.102	STOP-ingang  bediend.
-E1-	Het hek bevindt zich in de geprogrammeerde gedeeltelijke geopende toestand.	E.103	SLUIT-ingang  bediend.
FAIL	Storing.	E.104	IMPULS-ingang  bediend.
EICH	Calibratiemodus.	E.105	FOTOCELLEN-ingang  bediend.
≡NA≡	Noodstop geactiveerd.	E.106	KLOK-ingang  bediend.
NOTF	Noodbediening.	E.107	AUTOM. SLUITEN UIT-ingang  bediend.
SYNC	Synchronisatiemodus.	E.108	Vrij instelbare Ingang 8  bediend.
'Hc'	Halfautomatische bediening.	E.109	GEDEELTELIJK OPEN-ingang  bediend.
FUS	Opstartmelding.	E.360	Veiligheidslijst SLUITEN  geactiveerd.
'Hd'	Dodemensbediening.	E.380	Veiligheidslijst OPENEN  geactiveerd.
Hd.oP	OPEN-beweging in dodemanmodus	E.211	NOODSTOP-ingang   geactiveerd.
Hd.cL	DICHT-beweging in dodemanmodus		
Hd.Eu	Eindpositie DICHT bereikt in dodemanmodus		
Hd.Eo	Eindpositie OPEN bereikt in dodemanmodus		
Hd.Ao	Buiten toegestane eindpositie OPEN		

INSTALLATIEHANDLEIDING

Montage

Persoonlijke beschermingsuitrusting



Veiligheidsschoenen



Gezichtsbescherming



Veiligheidshandschoenen

Benodigd gereedschap

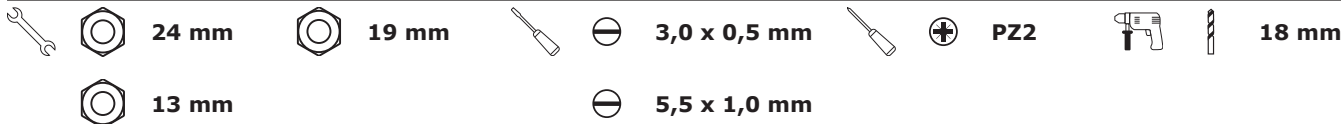

Benodigd bevestigingsmateriaal



Fundering voorbereiden



Merk op dat als gevolg van het mogelijke hoge poortgewicht of snelheid zeer grote kinetische energie wordt opgewerkt. De volledige poortconstructie inclusief fundering, ankers en mechanische eindaanslagen moeten overeenkomstig worden gedimensioneerd!

Fundering

- Aandrijving bij zelfdragende hekken in het midden tussen de rolblokken monteren.
- Fundamentdiepte (**D**) moet vorstvrij zijn (> 700 mm).
- Het fundament moet uitgehard en waterpas zijn.
- Fundamentafmetingen :
 - Minimum breedte (**B**) van het fundament: 300 mm
 - Minimum lengte (**L**) van het fundament: 450 mm

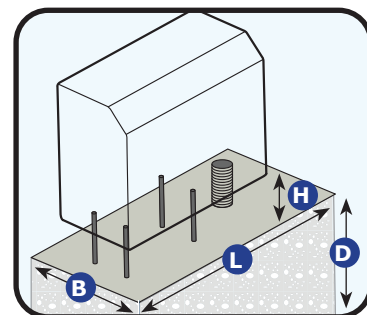

- Voorzie een wachtbuis met **max. diameter 50 mm** die toekomt in de aandrijving.
- Monteer de aandrijving op maximaal 50 mm hoogte ten opzichte van de fundering (**H**).
- Bescherm de aandrijving tegen **afwatering of opstijgend vocht**.
- Voorzie rondom de aandrijving een minimum vrije ruimte van **60 - 80 cm**. Controleer dat de plaats veilig bereikbaar is!
- Minimum ruimte tussen bovenkant tandwiel (**Mod4/19T**) en fundering is **119 mm**.

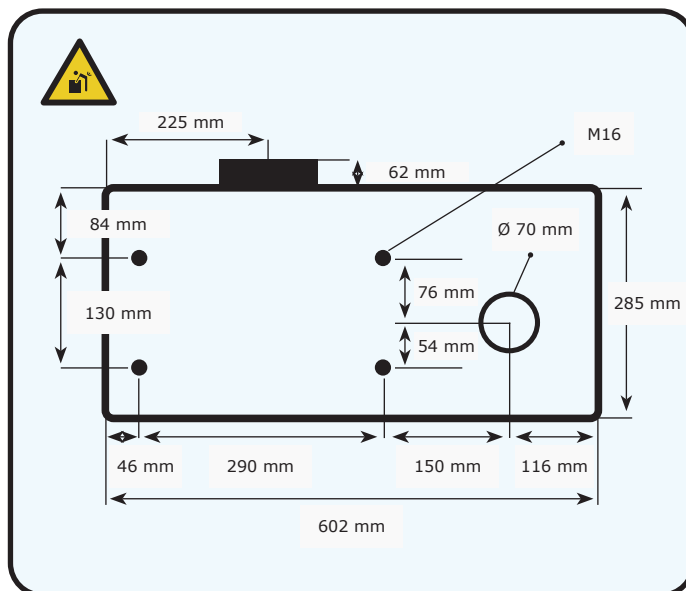

Montage van de aandrijving

Montage op de fundering

- Teken de boorgaten af.
- Boor de gaten.
- Bevestig de draadstangen M16 met een chemisch anker.
- Plaats 4x M16 moeren en 4x M16 sluitringen (**DIN 440R**).
- **Til (met twee personen) en bevestig de aandrijving op de fundering.**
- Bevestig de aandrijving met 4x M16 moeren en 4x M16 sluitringen (**DIN 440R**).



Download de boormal in .dxf-formaat.

<https://seculux-kb.s3.eu-central-1.amazonaws.com/Ultimus/Boormal.dxf>

Hoogte van het tandwiel instellen



Stel de hoogte van het tandwiel in en regel de stelmoeren op gelijke hoogte!

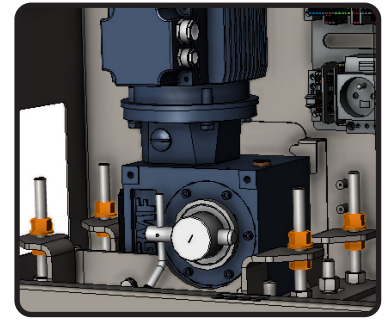

Bevestiging van de tandlatten

1. Ontgrendel de aandrijving en schuif het hek volledig open.

Houd de eerste tandlat met het uiteinde waterpas op het tandwiel. Markeer het bevestigingspunt bij het tandwiel.

Schuif het hek dicht tot het andere uiteinde van de tandlat op het tandwiel ligt. Markeer alle bevestigingspunten. Bevestig de tandlat op de gemarkeerde punten.

2. Schuif het hek een tandlatlengte dicht.

Respecteer de afstand tussen de tandlatten:

Klem een tandlat (2) ondersteboven tegen de laatst bevestigde tandlat (1). Leg de volgende tandlat (3) op de tandlat (2) en het tandwiel.

Markeer de bevestigingsgaten.

Bevestig de tandlat.

Herhaal stap 2 voor alle extra tandlatten te monteren.

3. **Gebruik de stelmoeren om de aandrijving +/- 1 mm te zakken. Bevestig de moeren met een aanhaalmoment van 60 Nm.**



Op geen enkel moment mag het gewicht van het hek rusten op het tandwiel!

4. Monteer de tandwielkap



Let op dat de ruimte tussen de onderkant van de tandlat en de tandwielkap **maximaal 5 mm** is!

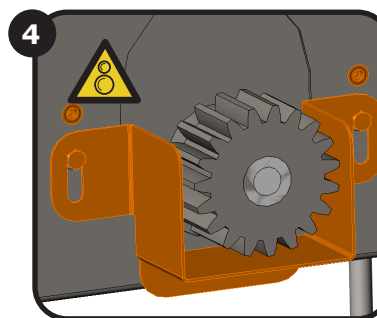
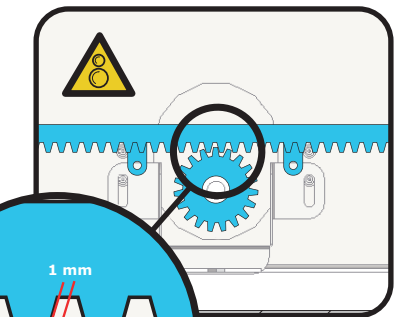
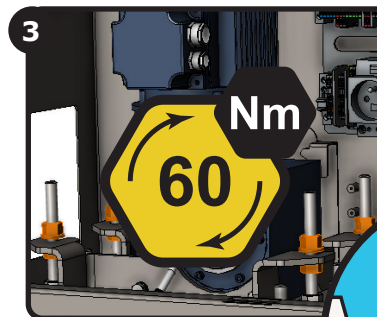
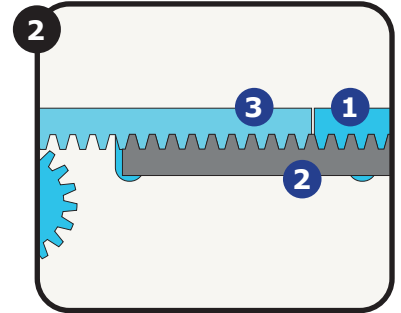
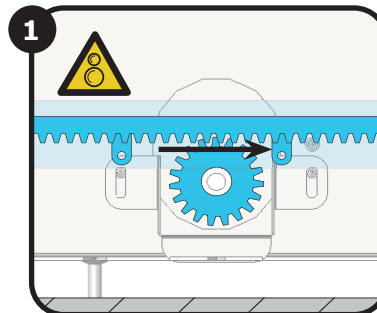

Montage van de beschermdoppen

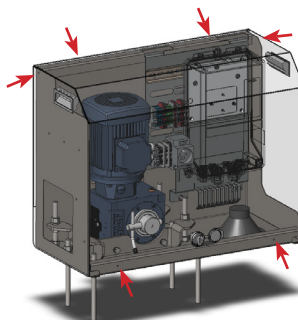
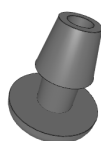

Elektrische Aansluiting



Hoofdschakelaar uitschakelen en vergrendelen!

Ook na het uitschakelen van de voedingsspanning kunnen er nog gedurende vijf minuten gevaarlijke spanningen op de tussenstroomkringcondensatoren - in de besturing - staan. **De ontladingstijd tot een spanning onder de 60VDC bedraagt maximaal 5 minuten.** Het aanraken van de interne besturingsonderdelen binnen deze ontladingstijd is gevaarlijk.



+24 max. 500mA

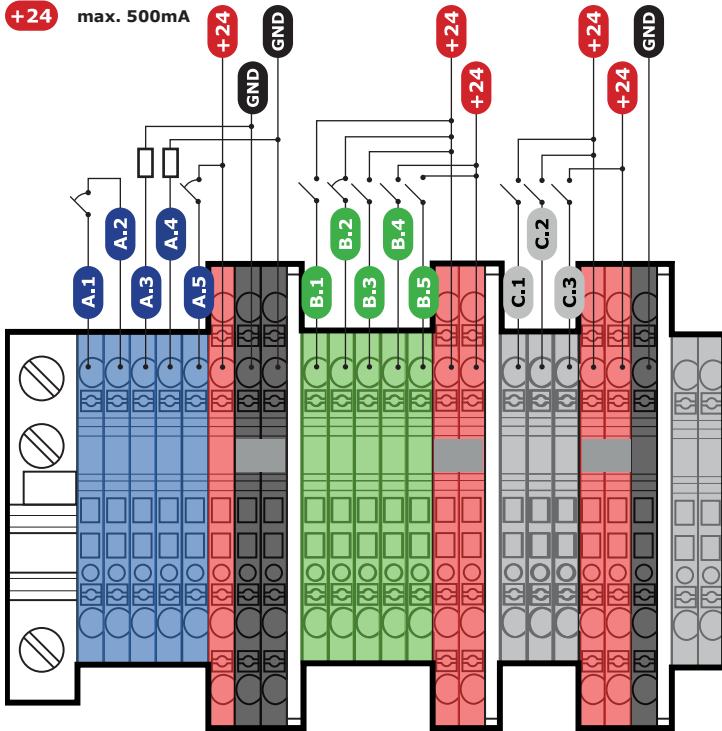

A

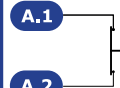

NOODSTOP

Normaal Gesloten (NC) Contact
Displaymelding: **E.211**

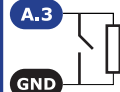

Veiligheidslijst SLUITEN

Resistief (8K2) Contact
Displaymelding: **E.360**

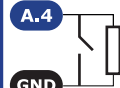

Veiligheidslijst OPENEN

Resistief (8K2) Contact
Displaymelding: **E.380**



FOTOCEL SLUITEN

Normaal Gesloten (NC) Contact
Displaymelding: **E.105**

B



OPEN-ingang

Normaal Open (NO) Contact
Displaymelding: **E.101**

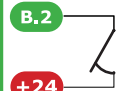

STOP-ingang

Normaal Gesloten (NC) Contact
Displaymelding: **E.102**



SLUIT-ingang

Normaal Open (NO) Contact
Displaymelding: **E.103**



PULS-ingang

Normaal Open (NO) Contact
Displaymelding: **E.104**



GEDEELTELIJK OPENEN-ingang

Normaal Open (NO) Contact
Displaymelding: **E.109**

C

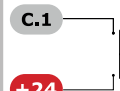

INGANG 8

Normaal Open (NO) Contact
Vrij instelbare ingang
Displaymelding: **E.108**

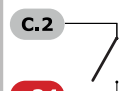

KLOK-ingang

Normaal Open (NO) Contact
Displaymelding: **E.106**

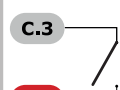

AUTOM. SLUITEN UIT-ingang

Normaal Open (NO) Contact
Displaymelding: **E.107**

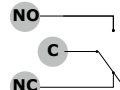

RELAIS K1 en RELAIS K2

Relais-uitgang K1: Waarschuwingslicht
Relais-uitgang K2: Deurstandindicator

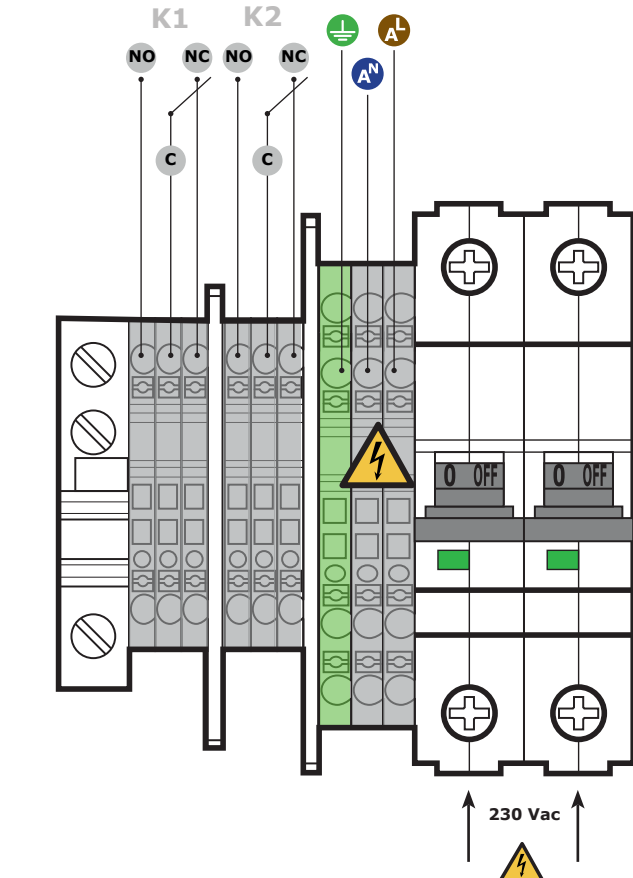

2,5 mm²-voedingskabel voorzien!





Aansluiting voor toebehoren op 230V AC (max. 4A)

Bediening en dodemansbediening

- Druk op **PIJL OMHOOG**  om het hek te openen.
- Druk op **STOP**  om het hek te stoppen.
- Druk op **PIJL OMLAAG**  om het hek te sluiten.



Dodemansbediening wordt op het display gemeld met melding: **'Hd'**

- Druk op **PIJL OMHOOG**  en houd ingedrukt om het hek te openen.
- Druk op **PIJL OMLAAG**  en houd ingedrukt om het hek te sluiten.

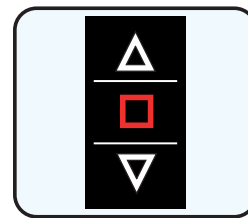

Aandrijving vergrendelen



Aandrijvingen met een automatische ontgrendeling (80A) worden vergrendeld zodra de automaat is ingeschakeld of na een stroomonderbreking!

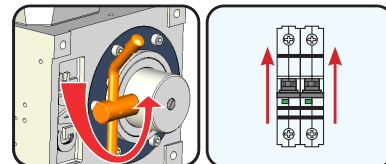

Instellen van de eindposities

E.I.CH

+



Druk **KORT** op **STOP** om te starten met het instellen van de eindposities.

E.i.E.u



Eindpositie DICTH instellen

Druk op de **PIJLTOETS DICTH** tot dat het hek de positie **DICTH** heeft bereikt.



Controleer de draaizin van de aandrijving.
Wissel de draaizin met parameter **P.130**, zie pagina 11.



Druk **LANG** op **STOP** (+/- 3 sec) om **de positie DICTH** te bewaren.



E.i.E.o



Eindpositie OPEN instellen

Druk op de **PIJLTOETS OPEN** tot dat het hek de positie **OPEN** heeft bereikt.

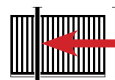

Druk **LANG** op **STOP** (+/- 3 sec) om **de positie OPEN** te bewaren.



E.i.E.1



Gedeeltelijk OPEN-positie instellen

Druk op de **PIJLTOETS DICTH** tot dat het hek **de tussenpositie** heeft bereikt.

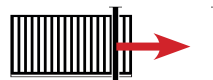

Druk **LANG** op **STOP** (+/- 3 sec) om **de Gedeeltelijk OPEN-positie** te bewaren.

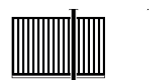

De besturing meldt **I.515**, na het instellen van de eindposities, gedurende de actieve correctie van de encoderposities.

Opnieuw instellen of corrigeren van de eindposities, zie pagina 14.



Maximale loopweg voor aandrijving met een standaard tandwiel (Mod4 Z19) en fabrieksinstelling is **20 meter**.
Zie voor andere loopwegen, p. 21.

Parameters

Parametermodus openen



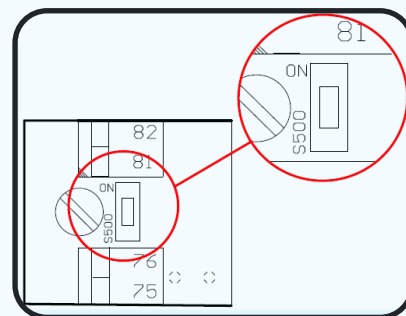

Schakel de aansluitspanning van de besturing uit!

1. Open het deksel van de besturing.
2. Plaats **DIP S500** op **ON**.
3. Sluit het deksel.
4. Schakel de aansluitspanning terug in.



Parametermenu openen

Druk **STOP**  en **PIJL OMHOOG**  tegelijkertijd +/- 1 seconde in om het menu te openen.

Parametermenu verlaten

Druk **STOP**  in gedurende **3 seconden** om het menu te verlaten.

Uitgebreid menu openen

Selecteer met de **PIJLTOETSEN**   parameter **P.999** en druk kort op **STOP**  om te bevestigen.

0.0.0.3.

Verander naar **LEVEL 3**  met de **PIJLTOETSEN**  .



Druk **LANG** op **STOP** om te bewaren.



0 0 0 3

De waarde is bewaard indien de puntjes gedoofd zijn.

Draaizin aandrijving

Selecteer met de **PIJLTOETSEN**   parameter **P.130** en druk kort op **STOP**  om te bevestigen.

0.0.0.0.

Verander naar **waarde 0 (RECHTS) / 1 (LINKS)** met de **PIJLTOETSEN**  .





Druk **LANG** op **STOP** om te bewaren.

0 0 0 0

De waarde is bewaard indien de puntjes gedoofd zijn.

Reset uitvoeren



Druk gelijktijdig de **PIJLTOETSEN**   en **STOP**  in gedurende **+/- 3 seconden** om een reset uit te voeren.

Fabrieksreset uitvoeren



Selecteer met de **PIJLTOETSEN**   parameter **P.990** en druk kort op **STOP**  om te bevestigen.

0.0.0.2.

Verander naar **waarde 2** met de **PIJLTOETSEN**  .



Druk **LANG** op **STOP** om te bewaren.

0 0 0 2

De waarde is bewaard indien de puntjes gedoofd zijn.

Parameters

Automatisch Sluiten-tijd



|↔| 0 - 9999s

Hek blijft gedurende ingestelde tijd in de eindpositie OPEN staan. **afhankelijk van ingang C.3*

Selecteer met de PIJLTOETSEN   parameter **P.010** en druk kort op STOP  om te bevestigen.

X.X.X.X.**Stel een tijd in seconden in** met de PIJLTOETSEN  .Druk **LANG** op **STOP** om te bewaren.**X X X X**

De waarde is bewaard indien de puntjes gedoofd zijn.

Automatisch Sluiten-tijd bij Gedeeltelijke Opening



|↔| 0 - 9999s

Hek blijft gedurende ingestelde tijd in de eindpositie Gedeeltelijke Opening staan. **afhankelijk van ingang C.3*

Selecteer met de PIJLTOETSEN   parameter **P.011** en druk kort op STOP  om te bevestigen.

X.X.X.X.**Stel een tijd in seconden in** met de PIJLTOETSEN  .Druk **LANG** op **STOP** om te bewaren.**X X X X**

De waarde is bewaard indien de puntjes gedoofd zijn.

Automatisch Sluiten na passage fotocellen



|↔| 0 - 200s

Hek sluit na de ingestelde tijd ongeacht automatisch sluiten of autom. sluiten bij gedeeltelijke opening. **afh v ingang C.3*

Selecteer met de PIJLTOETSEN   parameter **P.015** en druk kort op STOP  om te bevestigen.

X.X.X.X.**Stel een tijd in seconden in** met de PIJLTOETSEN  .Druk **LANG** op **STOP** om te bewaren.**X X X X**

De waarde is bewaard indien de puntjes gedoofd zijn.

Voorwaarschuwingstijd OPENEN



|↔| 0 - 3000 (1=10ms)

De waarschuwingslamp knippert gedurende de ingestelde tijd voor het OPENEN.

Selecteer met de PIJLTOETSEN   parameter **P.020** en druk kort op STOP  om te bevestigen.

X.X.X.X.**Stel een tijd in in stappen van 10 milliseconden in** met de PIJLTOETSEN  .Druk **LANG** op **STOP** om te bewaren.**X X X X**

De waarde is bewaard indien de puntjes gedoofd zijn.



Voorwaarschuwingstijd SLUITEN



|↔| 0 - 20s

De waarschuwingslamp knippert gedurende de ingestelde tijd voor het SLUITEN.

Selecteer met de PIJLTOETSEN   parameter **P.025** en druk kort op STOP  om te bevestigen.

X.X.X.X.**Stel een tijd in seconden in** met de PIJLTOETSEN  .Druk **LANG** op **STOP** om te bewaren.**X X X X**

De waarde is bewaard indien de puntjes gedoofd zijn.

Voorwaarschuwingstijd DEELOPENING



|↔| 0 (UIT) - 1 (AAN)

De waarschuwingslamp knippert gedurende de ingestelde tijd voor het SLUITEN.

Selecteer met de PIJLTOETSEN   parameter **P.026** en druk kort op STOP  om te bevestigen.

X.X.X.X.**Verander naar waarde 1 om de voorwaarschuwingstijd SLUITEN (P.025) in te schakelen tijdens de deelopening** met de PIJLTOETSEN  .Druk **LANG** op **STOP** om te bewaren.**X X X X**

De waarde is bewaard indien de puntjes gedoofd zijn.

Parameters

Instellen van de snelheid openen (P.310) en snelheid sluiten (P.350)

Selecteer met de PIJLTOETSEN \triangle ∇ parameter **P.310 / P.350** en druk kort op STOP \square om te bevestigen.

0.1.1.0. Stel een frequentie (bv. 110 Hz) in met de PIJLTOETSEN \triangle ∇ .

\square Druk **LANG** op **STOP** om te bewaren.

0 1 1 0 De waarde is bewaard indien de puntjes gedoofd zijn.



Zodra de besturing wordt ingesteld, moet de installateur controleren dat de krachtinstellingen aan de sluitkanten voldoen aan de EN12453:2000 regelgeving door middel van metingen beschreven in EN12445:2000 (Zie grafiek).

Indien deze voorwaarden niet behaald worden, moet de snelheid aangepast worden en/of zijn extra veiligheidsvoorzieningen vereist.

De dynamische kracht (Fd) mag niet de volgende waarden overschrijden:

- < 400 N in ruimtes tussen 5 en 50 cm
- < 1400 N in ruimtes groter dan 50 cm

Fd: Dynamische kracht Fs: Statische kracht

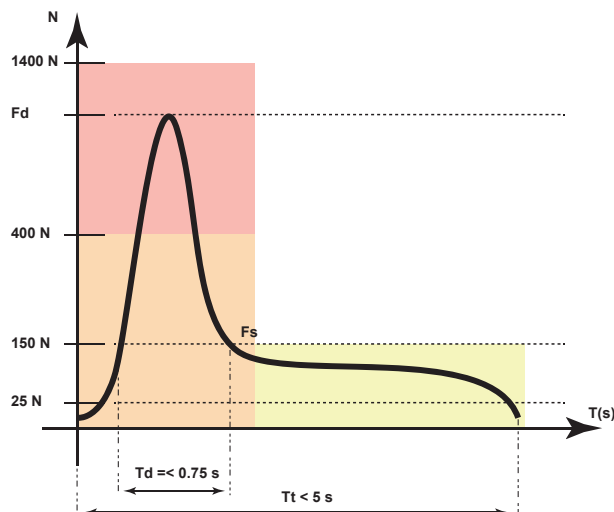

Max. frequentie voor standaard toepassing met veiligheidslijsten 85 mm

	Tandwiel	Gewicht	Max. freq Openen (P.310) / Max. freq Sluiten (P.350)
ULTIMUS 80 / 160		KG 500	110 Hz
		KG 1000	90 Hz
		KG 2000	70 Hz
		KG 3000	50 Hz
ULTIMUS 80A		KG 500	90 Hz
		KG 1000	70 Hz
ULTIMUS 80A		KG 500	70 Hz
		KG 1000	60 Hz
		KG 2000	50 Hz

Standaard toepassing met veiligheidslijsten 85 mm.
Voor toepassingen met een verhoogde snelheid, zie pagina 27.

Corrigeren van de eindposities



Opnieuw instellen van alle eindposities

Selecteer met de PIJLTOETSEN   parameter **P.210** en druk kort op STOP  om te bevestigen.

- 0.0.0.5.** Verander naar **5** met de PIJLTOETSEN  .
-  Druk **LANG** op **STOP** om te bewaren.
- 0 0 0 0** De waarde is bewaard indien de puntjes gedoofd zijn.



Correctie eindpositie DICT

Selecteer met de PIJLTOETSEN   parameter **P.221** en druk kort op STOP  om te bevestigen.

- 0.0.0.0.** Verander naar **een grotere waarde om eerder te stoppen (2 - 3 mm / increment)** met de PIJLTOETSEN  .
-  Druk **LANG** op **STOP** om te bewaren.
- 0 0 0 0** De waarde is bewaard indien de puntjes gedoofd zijn.



Correctie eindpositie OPEN

Selecteer met de PIJLTOETSEN   parameter **P.231** en druk kort op STOP  om te bevestigen.

- 0.0.0.0.** Verander naar **een grotere waarde om later te stoppen (2 - 3 mm / increment)** met de PIJLTOETSEN  .
-  Druk **LANG** op **STOP** om te bewaren.
- 0 0 0 0** De waarde is bewaard indien de puntjes gedoofd zijn.

Opnieuw instellen van de deelopening



Selecteer met de PIJLTOETSEN   parameter **P.210** en druk kort op STOP  om te bevestigen.

- 0.0.0.4.** Verander naar **waarde 4** met de PIJLTOETSEN  .
-  Druk **LANG** op **STOP** om te bewaren.
- 0 0 0 4** De waarde is bewaard indien de puntjes gedoofd zijn.

Loopweg



Selecteer met de PIJLTOETSEN   parameter **P.202** en druk kort op STOP  om te bevestigen.

- 0.0.0.6.** Verander naar **waarde 6** met de PIJLTOETSEN   om een loopweg van 40 meter in te stellen.
-  Druk **LANG** op **STOP** om te bewaren.
- 0 0 0 6** De waarde is bewaard indien de puntjes gedoofd zijn.



Zie **Loopweg** op pagina 21 voor de maximale loopwegen bij verschillende tandwielen.

Veiligheidsvoorzieningen

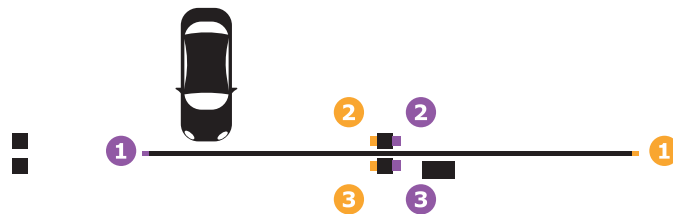

Veiligheidslijst Sluiten

Veiligheidslijsten voor beveiliging tijdens het SLUITEN van het hekwerk. Het hekwerk wordt volledig omgekeerd bij activatie.

Sluit een **8K2-weerstandsl**ijst aan op klemmen **A.3** en **GND**.

NO-contact - P.46F: 0 (Standaard)

NC-contact - P.46F: 1

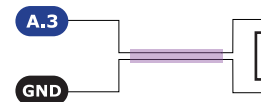

Impuls-bediening is enkel mogelijk met een aangesloten veiligheidslijst!

- Het is mogelijk om **meerdere veiligheidslijsten in serie** aan te sluiten.

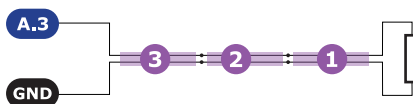

* Enkel de laatste veiligheidslijst in de serie wordt afgesloten met een 8K2-weerstand.

- De **bediening / activatie** van de veiligheidslijst SLUITEN wordt op het **display** gemeld met **melding:** **E.360**
- Een **storing** van de veiligheidslijst SLUITEN wordt op het display gemeld met melding: **F.360**
- Drie opéénvolgende fouten wordt op het display gemeld met melding: **F.361**



Alle veiligheidslijsten moeten van hetzelfde type (NO / NC) zijn! Zie Parameters P.46F.

Veiligheidslijst Openen

Veiligheidslijsten voor beveiliging tijdens het OPENEN van het hekwerk. Het hekwerk wordt gedeeltelijk omgekeerd bij activatie

Sluit een **8K2-weerstandsl**ijst aan op klemmen **A.4** en **GND**.

NO-contact - P.5A2: 0 (Standaard)

NC-contact - P.5A2: 1

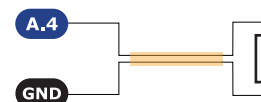

- Het is mogelijk om **meerdere veiligheidslijsten in serie** aan te sluiten.

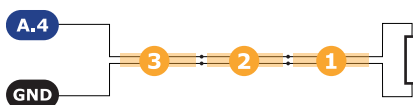

* Enkel de laatste veiligheidslijst in de serie wordt afgesloten met een 8K2-weerstand.

- De **bediening / activatie** van de veiligheidslijst OPENEN wordt op het **display** gemeld met **melding:** **E.380**
- Een **storing** van de veiligheidslijst OPENEN wordt op het display gemeld met melding: **F.380**
- Drie opéénvolgende fouten wordt op het display gemeld met melding: **F.381**



Alle veiligheidslijsten moeten van hetzelfde type (NO / NC) zijn! Zie Parameters P.5A2.

Veiligheidslijsten aansluiten met een JCM radioband-systeem

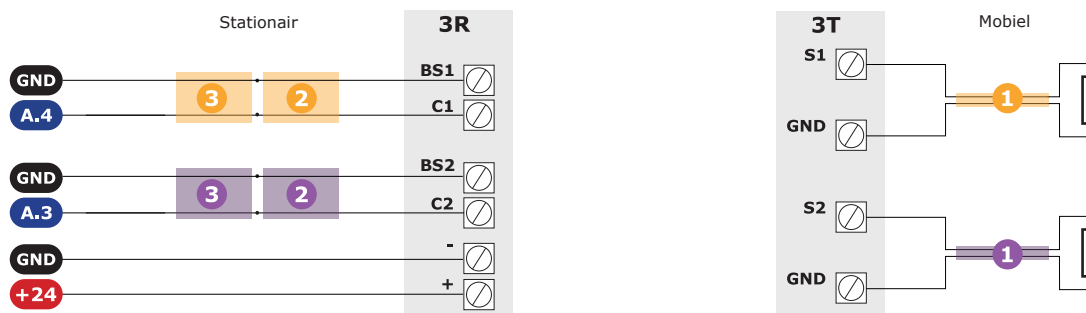

Fotocellen

Fotocellen beveiligen tegen beweging van het hekwerk wanneer de doorgang is versperd. Fotocellen keren de beweging van het hek volledig om bij een activatie tijdens het sluiten.

Sluit het **NC-contact** van de fotocel-ontvanger aan op klemmen **A.5** en **+24V**.

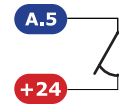

- Elektrische aansluiting van **een set** fotocellen.

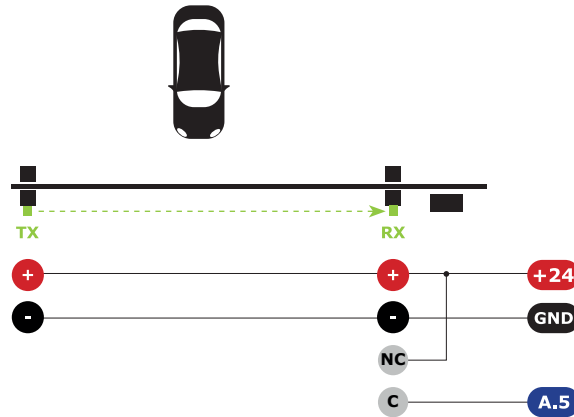

- Elektrische aansluiting van **twee sets** fotocellen **in serie**.

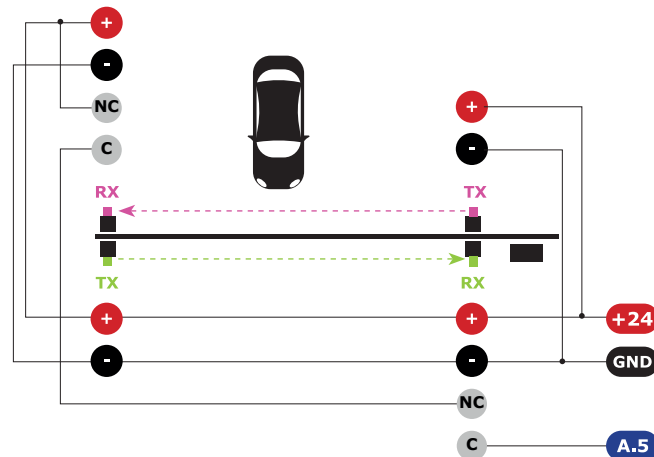

Noodstop

Sluit een noodstop-drukknop aan om de aandrijving in nood tot een onmiddellijke stop te dwingen.

Sluit een **Normaal Gesloten (NC)-drukknop** aan op klemmen **A.1** en **A.2**.

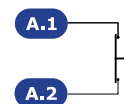

- De bediening van de noodstop wordt op het display gemeld met melding:
- Een storing van de noodstop-ingang wordt op het display gemeld met melding:

E.211

F.211



De Noodstop-ingang NIET gebruiken als STOP-ingang!

Ingangen

Drukknop-ingang OPEN

Sluit een **Normaal Open (NO)-druknop** aan op klemmen **B.1** en **+24V**.



- Activatie van Ingang 1 / OPEN-ingang: **E.101**

STOP-ingang

Sluit een **Normaal Gesloten (NC)-contact** aan op klemmen **B.2** en **+24V**.

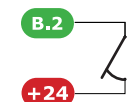

- Activatie van Ingang 2 / STOP-ingang: **E.102**

Drukknop-ingang DICHT

Sluit een **Normaal Open (NO)-druknop** aan op klemmen **B.3** en **+24V**.

Manueel sluiten van het hekwerk blijft mogelijk indien automatisch sluiten AAN is!

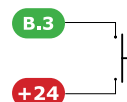

- Activatie van Ingang 3 / DICHT-ingang: **E.103**

Drukknop-ingang IMPULS

Sluit een **Normaal Open (NO)-druknop** aan op klemmen **B.4** en **+24V**.
De impuls-druknop werkt in volgorde: **OPEN - STOP - DICHT**.

Manueel sluiten van het hekwerk blijft mogelijk indien automatisch sluiten AAN is!



- Activatie van Ingang 4 / IMPULS-ingang: **E.104**

Drukknop-ingang GEDEELTELIJKE OPENING

Sluit een **Normaal Open (NO)-druknop** aan op klemmen **B.5** en **+24V**.



- Activatie van Ingang 9 / Gedeeltelijk Open-ingang: **E.109**

Ingang 8

Deze ingang is vrij te programmeren

- Activatie van Ingang 8: **E.108**



Zie handleiding van FEIG TST FUZZ2-B voor een overzicht van alle instelmogelijkheden.

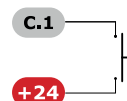

Klok-ingang

Sluit een **Normaal Open (NO)-contact** aan op klemmen **C.2** en **+24V**.
Deze ingang opent en houdt de poort geopend zolang het contact actief is.

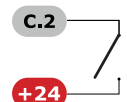

- Activatie van Ingang 6 / Permanent Open-ingang: **E.106**

Automatisch sluiten uitschakelen-ingang

Sluit een **Normaal Open (NO)-druknop** aan op klemmen **C.3** en **+24V**.
Deze ingang biedt een keuze-mogelijkheid om automatisch sluiten uit te schakelen.
Automatisch sluiten is uitgeschakeld indien deze ingang gesloten is.

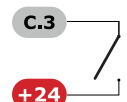

- Activatie van Ingang 7 / Automatisch-ingang: **E.107**

Uitgangen

Relais-uitgang K1 (max 230 Vac @ 3A)

Relais-uitgang K1 is standaard ingesteld als waarschuwingslicht-uitgang (P.701: 0801).

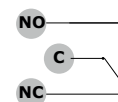

Relais-uitgang K2 (max 230 Vac @ 3A)

Relais-uitgang K2 is standaard ingesteld als deurstand-indicator DICHT (P702: 0203).

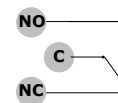

Functies voor uitgangen

Bediening

- Druk **STOP**  en **PIJL OMHOOG**  tegelijkertijd in om het **parametermenu** te openen.
- Selecteer met de **PIJLTOETSEN**   de gewenste parameter.
- Druk **KORT** op **STOP**  om te bevestigen en de parameter te openen.
- Bewaar de de ingestelde waarde door **LANG** op **STOP**  te drukken.
- Sluit de parameter zonder te bewaren door **KORT** op **STOP**  .
- Druk **LANG** op **STOP**  voor ongeveer 3 seconden om het parametermenu te sluiten.

P.701

Functie van Relais K1

P.711



0: uitgang knippert aan 1 Hz / 1000: uitgang is bistabiel

P.702

Functie van Relais K2

P.721



0: uitgang knippert aan 1 Hz / 1000: uitgang is bistabiel

Waarde

0000	Relais gedeactiveerd
0001	Relais altijd geactiveerd
0103	Deurstand-indicator OPEN
0203	Deurstand-indicator DICHT
0401	Er is geen storing aanwezig
0501	Verlichtingsfunctie Ingeschakeld tijdens de OPEN- en DICHT-beweging met 10 seconden uitschakelvertraging na het openen.
0701	Knippert tijdens OPEN- en DICHT-beweging.
0801	Tijdens OPEN- en DICHT-beweging en tijdens de actieve ontruimingstijd / voorwaarschuwingstijd ingeschakeld.
1101	Activatie magneetslot in eindpositie DICHT Het verbreekcontact van het relais dient te worden gebruikt.
1102	Activatie magneetslot in eindpositie DICHT en tijdens de DICHT-beweging. Het verbreekcontact van het relais dient te worden gebruikt.
1801	Teller + (in combinatie met voertuigdetector)
1901	Teller - (in combinatie met voertuigdetector)
2001	Altijd AAN als de deur niet DICHT is.
2101	Ingeschakeld tijdens de DICHT-beweging.
2201	Actief groen verkeerslicht, groen in eindpositie OPEN, net zolang tot een DICHT-commando wordt ontvangen.
2601	Knipperend, behalve in de eindposities OPEN, DICHT en tussenstop-positie.

Overzicht aansluitingen TST FUZZ2-B

+24 max. 500mA

+12 max. 130mA

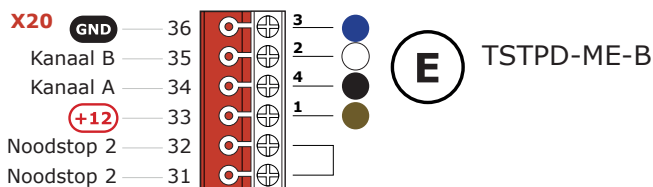
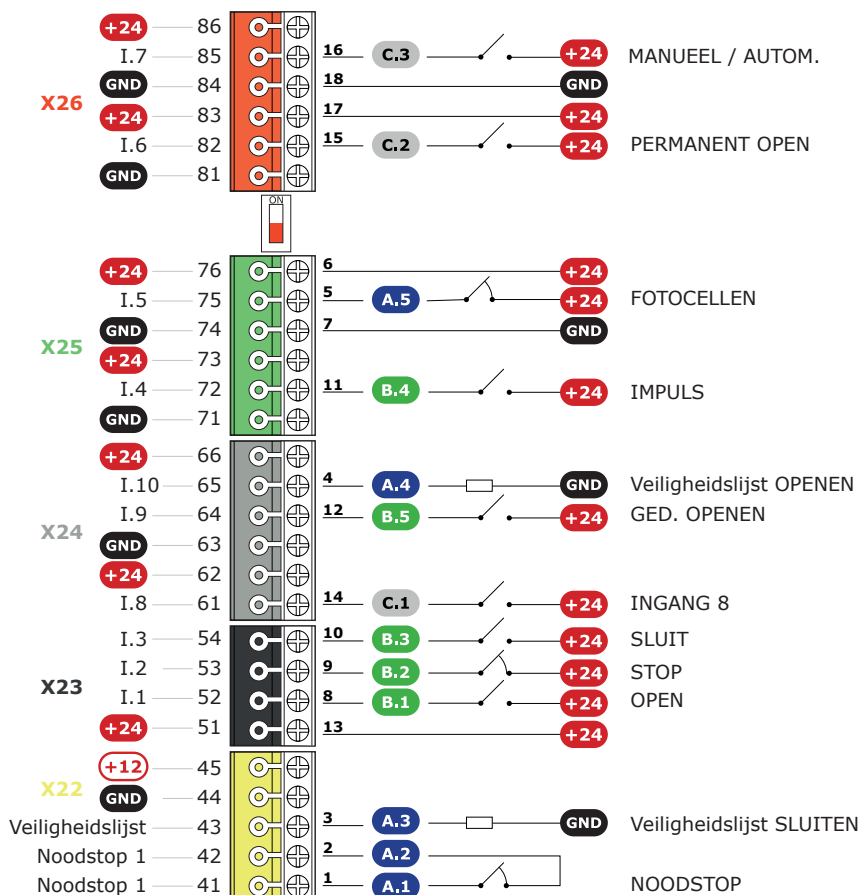

F 4AT

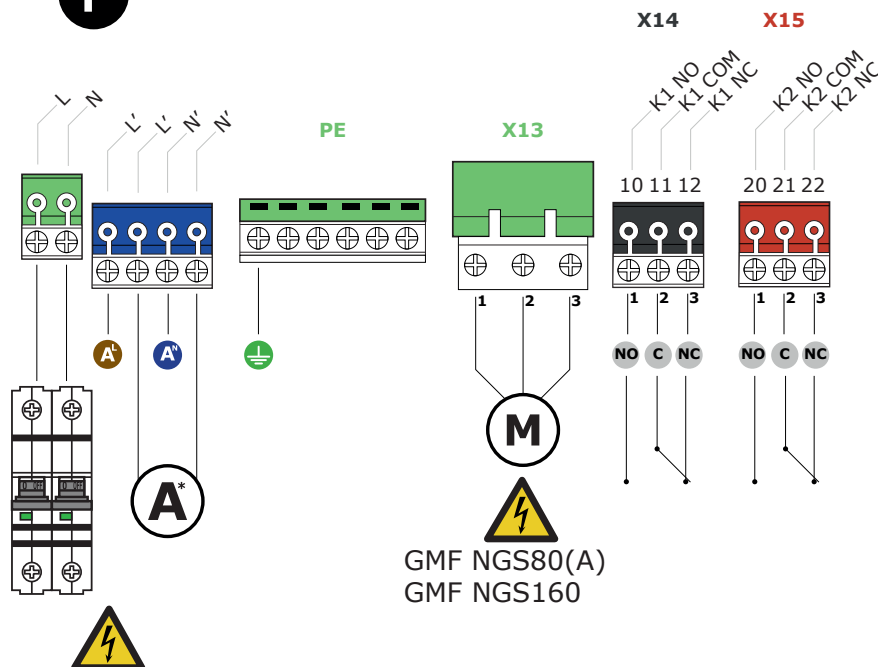

Afmetingen

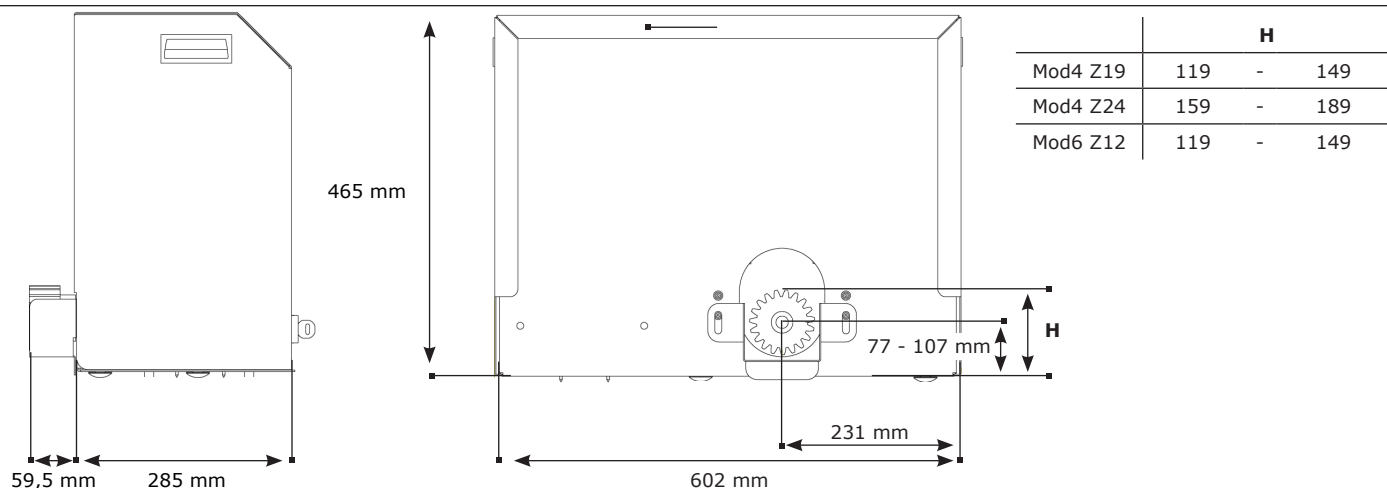

Technische gegevens

Artikelnr	105153	105154	105155
Motorgegevens	Ultimus 80	Ultimus 80A	Ultimus 160
Nominale frequentie	P.100	50 Hz	
Motorstroom	P.101	2.6A	3.8A
Cos φ	P.102	0.5 %	
Nominale spanning	P.103	230 Vac	
KW		0.37	0.75
Algemeen			
Aansluitspanning	Δ 240 Vac (+/- 10%)		
Nm	Nom. 35 / Max. 80		Nom. 70 / Max. 160
Mode	S3 - 60%		
Min ⁻¹	35		
Gewicht	+/- 45 Kg		
Werkings temperatuur	-20 °C .. +50 °C		
Beschermingsgraad	IP44 (besturing IP54, encoder IP67)		
Verbruik in rust (Watt)	35W	110W	35W
Verbruik	550W	630W	780W

Loopweg

Tandwiel		Mod4 / Z19	Mod4 / Z24	Mod6 / Z12
Max. Loopweg	P.202	5 20 m	25 m	20 m
		6 40 m	50 m	40 m
Snelheid	OPEN - P.310 DICHT - P.350	50 Hz 8,5 m/min	10,5 m/min	8,5 m/min

Tandwielen

Artikelnr	105078	105003*	105013
Tandwiel	Mod4 / Z19	Mod4 / Z24	Mod6 / Z12
Steekcirkeldiameter	76 mm	96 mm	72 mm
Totale diameter	84 mm	104 mm	84 mm
Minimum ruimte tussen bovenkant tandwiel en fundering	119 mm	129 mm	119 mm

*Niet beschikbaar voor Ultimus 80A

Maximale Duwkracht

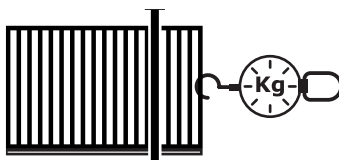

	M4 Z19 / M6 Z12	M4 Z24
Ultimus 80	140 Kg	110 Kg
Ultimus 80A	140 Kg	/
Ultimus 160	280 Kg	220 Kg

Maximale Snelheid

Tandwiel Gewicht Max. freq Openen (**P.310**) / Max. freq Sluiten (**P.350**)

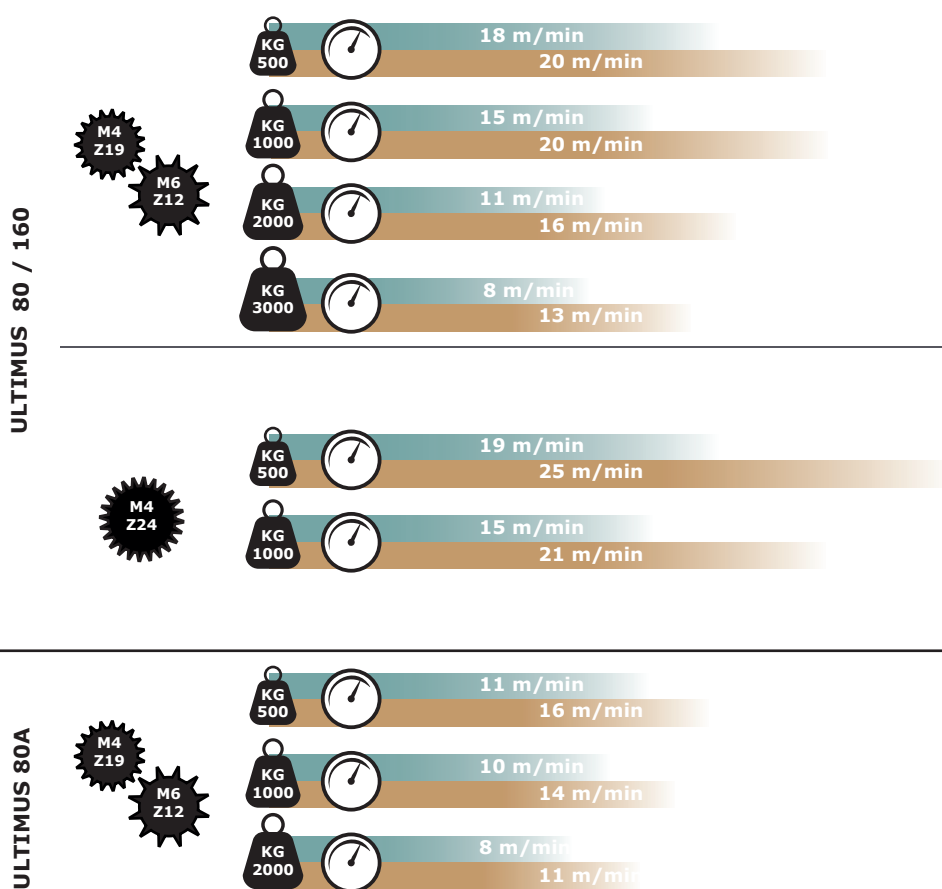

Standaard toepassing met veiligheidslijsten 85 mm.

Voor toepassingen met een verhoogde snelheid met extra beveiliging volgens EN 12453:2000 5.1.1 of dodemansmodus

Foutmeldingen

Foutengeheugen

Selecteer met de PIJLTOETSEN   parameter **P.920** en druk kort op STOP  om te bevestigen.

F.000 Hekpositie OPEN buiten bereik

De parameterwaarde voor de deurpositie OPEN is te klein ingesteld. Vergroot de waarden voor de parameters:
- Noodeindschakelaar OPEN -> P.239
- Eindschakelaar OPEN -> P.233
Mechanische rem defect of verkeerd ingesteld.

F.005 Hekpositie DICHT buiten bereik

De parameterwaarde voor de deurpositie DICHT is te klein ingesteld. Vergroot de waarden voor de parameters:
- Noodeindschakelaar DICHT -> P.229
- Eindschakelaar DICHT -> P.223
Mechanische rem defect of verkeerd ingesteld.

F.020 Looptijd overschreden

De actuele looptijd van de deur heeft de ingestelde maximale looptijd overschreden.

De parameterwaarde voor de looptijd tijdens OPENEN, SLUITEN of DODEMAN is te klein ingesteld. Vergroot de waarden voor de parameters:
- Looptijd OPEN -> P.410
- Looptijd DICHT -> P.415
- Looptijd DODEMAN -> P.419
De deur beweegt moeilijk of is geblokkeerd.

F.021 Het testen van de noodopening was niet succesvol.

De maximale toegestane looptijd werd tijdens de test overschreden.

De parameterwaarde voor de maximale toegestane looptijd is te klein ingesteld. Vergroot de waarden voor de parameters:
- Maximale toegestane looptijd -> P.490

F.030 Sleepfout

De verandering van de deurpositie is kleiner dan verwacht.

De deur of aandrijving is geblokkeerd. Het vermogen voor het aandriaimoment is te laag. De snelheid is te laag. De bevestiging van de as van de encoder is niet vastgedraaid. Een fase van de aandrijving ontbreekt. De rem is niet ingeschakeld. Er is een verkeerd positioneersysteem ingesteld. Stel het positioneersysteem correct in -> P.205
De parameterwaarde van de storingsdetectietijd is te klein ingesteld. Vergroot de waarden voor de parameters: P.430 of P.450

F.031 Draairichting is fout

De draairichting werd bij het aanleren verwisseld. Stel de eindposities opnieuw in. Stel parameter P.210 in op waarde 5 om het aanleren opnieuw uit te voeren. De encoder-aansluiting is fout, kanaal A en B zijn verwisseld. Het draaimoment is te laag. Geef eventueel een boost met parameters P.140 of P.145. De rem werd te vroeg ingeschakeld of er is overmatig 'doorzakken' bij het starten van een beweging.

F.033 Protocollen van de positie sensor foutief

Er is een storing op de bus van de positie sensor. Er is gedurende een langere periode geen positiegegevens ontvangen.

F.060 Crash gedetecteerd

Crash gedetecteerd maar niet verholpen. Het automatisch invoegen na de crash was niet succesvol.

F.063 Aanpassingsfout aan lus 3

Waarden van de detectielus bevinden zich buiten de tolerantiewaarden. De omgeving is verstoord.

F.064 Aanpassingsfout aan lus 4

Waarden van de detectielus bevinden zich buiten de tolerantiewaarden. De omgeving is verstoord.

F.080 Onderhoud noodzakelijk

De onderhoudsteller is afgelopen

F.090 Besturing is niet ingesteld

Het minimum aantal basisparameters van de besturing is nog niet ingesteld. Stel de DIP-schakelaar en de opgevraagde parameters in.

F.201 Interne noodstop / Watchdog geactiveerd

- Noodstopketen vanaf ingang 'Interne noodstop' onderbroken zonder dat de instelmodus geselecteerd is.
- Onjuiste werking van de interne parameter- of EEPROM-controles, druk op de STOP-toets om meer informatie over de oorzaak te krijgen.

F.211 Externe noodstop 1 geactiveerd

Noodstopketen vanaf noodstop-ingang 1 onderbroken.

F.212 Externe noodstop 2 geactiveerd

Noodstopketen vanaf noodstop-ingang 2 onderbroken.

F.320 Hindernis blokkeert de OPEN-beweging

Hindernis gedetecteerd tijdens de OPEN-beweging.

F.325 Hindernis blokkeert de DICHT-beweging

Hindernis gedetecteerd tijdens de DICHT-beweging.

F.360 Kortsluiting aan de veiligheidslijst-ingang

- Kabelkortsluiting bij veiligheidslijst met verbreekcontact gedetecteerd.
- De lichtstraal van de optische veiligheidslijst is onderbroken.
- Het brugje voor de instelling van 1K2 of 8K2 eindweerstand is verkeerd ingestoken.

F.361 Overschrijding van het aantal veiligheidsactiveringen

Het maximaal aantal activeringen van de veiligheidsketen werd overschreden. Controleer het ingesteld aantal activeringen in parameter P.46E.

F.362 Redundantiefout bij kortsluiting veiligheidslijst

De analyse van de veiligheidsdetectie faalt. Er is een dynamisch optisch systeem aangesloten maar niet ingesteld op parameter P.460. Indien er geen andere foutmelding (F.3xx) wordt gemeld, is de besturing defect.

F.363 Onderbreking aan de veiligheidslijst-ingang

De verbinding is defect of niet aangesloten. De afsluitweerstand is foutief, ontbreekt of het bijhorend brugje (1K2 / 8K2) is verkeerd ingestoken.

F.365 Redundantiefout bij onderbreking veiligheidslijst

- Eén van de analysekanalen voor detectie van onderbrekingen reageert niet correct.
- Printplaat defect indien er geen andere foutmelding F.3xx wordt weergegeven.
- Dynamisch optisch systeem aangesloten, maar niet ingesteld op P.460.

F.369 Interne veiligheidslijst verkeerd ingesteld

Er is een interne veiligheidslijst ingesteld maar gedeactiveerd -> P.460 correct instellen.

F.36A Redundantiefout van de 8K2-loopdeurschakelaar aan de interne veiligheidsanalyse

- Eén van de redundante contacten van de 8K2-sluipdeurschakelaar is defect.
- Loopdeur is niet helemaal open of gesloten.

F.371 Overschrijding van het aantal activeringen Veiligheid E, geïntegreerde veiligheidsanalyse

- Ingesteld maximaal aantal activeringen van de veiligheid E tijdens een deurcyclus overschreden.
- Poort in dodemanmodus sluiten en aantal omkeringen in P.47E controleren.

F.372 Redundantiefout bij sluitanalyse

- Eén van de analysekanalen voor de detectie van onderbrekingen reageert niet correct.
- Printplaat defect

F.373 Storing van de veiligheidslijst

- Kabelkortsluiting naar veiligheidslijst, geen lijst aangesloten of afsluitweerstand is foutief.
- Brugje voor afsluitweerstand fout ingesteld.
- P.470 ingesteld maar geen module ingestoken of gevonden.

<p>F.379 Herkenning van de veiligheidslijst foutief</p> <ul style="list-style-type: none"> • Geen module ingestoken meer wel ingesteld -> P.470 controleren. • De besturing werd niet met de actueel ingestoken module in bedrijf genomen. <p>F.37A Redundantiefout van de 8K2-loopdeurschakelaar op de analyse van de veiligheidslijst kanaal 1</p> <ul style="list-style-type: none"> • Eén van de redundante contacten van de 8K2-loopdeurschakelaar is defect. • Loopdeur is niet helemaal open of gesloten. <p>F.380 Kortsluiting op de lijstingang gedetecteerd</p> <ul style="list-style-type: none"> • Kabelkortsluiting gedetecteerd bij lijsten met verbreekcontact. <p>F.383 Onderbreking op de lijsteningang</p> <ul style="list-style-type: none"> • Aansluitkabel defect of niet aangesloten. • Afsluitweerstand beschadigd of ontbreekt. • Brugje fout ingesteld. <p>F.384 Testen van veiligheidslijst mislukt</p> <ul style="list-style-type: none"> • Veiligheidslijst werd niet zoals verwacht bij het opvragen van de test geactiveerd. • Het tijdstip van het opvragen van de test en het tijdstip van de test zijn niet op elkaar afgestemd. <p>F.385 Storing van de vooreindschakelaar voor de veiligheidslijst</p> <ul style="list-style-type: none"> • Vooreindschakelaar voor het uitschakelen van de veiligheidslijst resp. het omkeren na activering van de veiligheidslijst blijft ook in de OPEN-eindpositie in werking. <p>F.389 Interne veiligheidslijst verkeerd ingesteld</p> <ul style="list-style-type: none"> • Er is een veiligheidslijst aangesloten maar gedeactiveerd. • Brugje voor veiligheidslijst fout ingesteld. <p>F.38A Redundantiefout van de 8K2-loopdeurschakelaar op de tweede analyse van veiligheidslijst</p> <ul style="list-style-type: none"> • Eén van de redundante contacten van de 8K2-sluipdeurschakelaar is defect. • Sluipdeur is niet helemaal open of gesloten. <p>F.3A1 Aantal activeringen veiligheid A overschreden</p> <ul style="list-style-type: none"> • Ingesteld maximum aantal activeringen van veiligheidslijsten tijdens een deurcyclus werd overschreden. <p>F.3B1 Aantal activeringen veiligheid B overschreden</p> <ul style="list-style-type: none"> • Ingesteld maximum aantal activeringen van veiligheidslijsten tijdens een deurcyclus werd overschreden. <p>F.3C1 Aantal activeringen veiligheid C overschreden</p> <ul style="list-style-type: none"> • Ingesteld maximum aantal activeringen van veiligheidslijsten tijdens een deurcyclus werd overschreden. <p>F.400 Hardware-reset van de besturing gedetecteerd</p> <ul style="list-style-type: none"> • Sterke storingen op de voedingsspanning. • Interne Watchdog geactiveerd. • RAM-fout. <p>F.401 Watchdog fout</p> <ul style="list-style-type: none"> • Interne Watchdog geactiveerd. <p>F.40A Software exception</p> <ul style="list-style-type: none"> • Interne fout gedetecteerd <p>F.40B Communicatiefout uitbreidingsprintplaat</p> <ul style="list-style-type: none"> • Storing van de communicatie tussen hoofdprintplaat en uitbreidingskaart <p>F.40C Uitbreidingsprintplaat onbekend (aangesloten via CAN-bus)</p> <ul style="list-style-type: none"> • Verkeerde codering van de hardware van de uitbreidingsprintplaat • Uitbreidingsprintplaat defect <p>F.420 Overspanning tussenkring grens 1 / grens 2 F.520</p> <ul style="list-style-type: none"> • Remchopper beschadigd / defect / niet beschikbaar • Veel te hoge voedingsspanning • Motor geeft teveel energie terug bij generatorische werking, bewegingsenergie wordt niet voldoende afgebouwd <p>F.425 Overspanning net F.525</p> <ul style="list-style-type: none"> • Voedingsspanning van de besturing is te hoog <p>F.426 Onderspanning net</p> <ul style="list-style-type: none"> • Voedingsspanning van de besturing is te laag 	<p>F.430 Temperatuur koellichaam buiten werkbereik grens 1 / grens 2 F.530</p> <ul style="list-style-type: none"> • Te hoge belasting van de eindtrappen resp. de remchoppers • Te lage omgevingstemperatuur voor de werking van de besturing • Te hoge frequentie van de eindtrappen (parameter P.160) <p>F.435 Temperatuur in behuizing in grensbereik F.535</p> <ul style="list-style-type: none"> • De temperatuur in de besturingsbehuizing is te hoog <p>F.440 Overstroom tussenkring grens 1 / grens 2 F.540</p> <ul style="list-style-type: none"> • Niet aangepaste spanningsverhoging ("Boost") ingesteld • Verkeerd gedimensioneerde motor voor toegepaste poort • Poort te zwaar <p>F.410 Overstroom motor / tussenkring grens 2 F.510</p> <ul style="list-style-type: none"> • Verkeerde nominale motorgegevens ingesteld (P.100 - P.103) • Niet aangepaste spanningsverhoging / Boost (P.140 of P.145) • Verkeerd gedimensioneerde motor voor toegepaste poort • Poort te zwaar <p>F.511 Storing DC-voeding</p> <ul style="list-style-type: none"> • DC-voeding kan niet uitgevoerd worden -> te hoge stroomsterkte, IGBT-fout F.519, kortsluiting, 24V-fout, overtemperatuur • De noodstop werd geactiveerd <p>F.512 Offset motorstroom / Tussenkringstroom fout</p> <ul style="list-style-type: none"> • Hardware foutief <p>F.515 Motorbeschermingsfunctie heeft overstroom herkend</p> <ul style="list-style-type: none"> • Verkeerde motorkenlijn (Motornominaalstroom) ingesteld (P.101) • Te hoge spanningsverhoging / Boost (P.140 of P.145) • Verkeerd gedimensioneerde motor <p>F.519 IGBT-besturingseenheid heeft overstroom gedetecteerd</p> <ul style="list-style-type: none"> • Kortsluiting of aardsluiting aan motorklemmen • Verkeerde nominale motorfrequentie ingesteld (P.100) • Veel te hoge spanningsverhoging ingesteld / Boost (P.140 of P.145) • Verkeerd gedimensioneerde motor • Motorwikkeling defect • Korttijdige onderbreking van het noodstopcircuit <p>F.521 Onderspanning tussenkring</p> <ul style="list-style-type: none"> • Ingangsspanning is bij werking onder belasting vaak te laag • Te hoge belasting / storing van de eindtrappen resp. remchopper <p>F.524 Externe 24V-voeding ontbreekt of is te laag</p> <ul style="list-style-type: none"> • Overbelasting, maar geen kortsluiting • Bij kortsluiting van de 24V vindt er geen voeding van de besturing plaats <p>F.700 Positieregistrering foutief</p> <ul style="list-style-type: none"> • Na het oproepen van de activering van de werkparameter (P.990) is heb betreffende positionersysteem niet geparametreerd (P.210 = 5). • Kalibratie niet afgesloten resp. foutief en moet herhaald worden • Bij activering van de tussenstops is de tussenstop onaanvaardbaar • Synchronisatie niet afgesloten of referentieschakelaar foutief <p>F.701 DICHT-positie tijdens timermodus niet gevonden</p> <ul style="list-style-type: none"> • De gesimuleerde eindschakelaar DICHT heeft de te verwachten positie niet bereikt • De tolerantieband van de detectietijd is te klein (P.229) <p>F.702 OPEN-positie tijdens timermodus niet gevonden</p> <ul style="list-style-type: none"> • De gesimuleerde eindschakelaar OPEN heeft de te verwachten positie niet bereikt • De tolerantieband van de detectietijd is te klein (P.239) <p>F.752 Timeout bij protocoloverdracht</p> <ul style="list-style-type: none"> • Interfacekabel onjuist / onderbroken • Onjuiste werking van de absolute encoder van de analyse-elektronica • Defecte hardware of sterk verstoorde omgeving • Besturingskabel afschermen <p>F.760 Positie buiten vensterbereik</p> <ul style="list-style-type: none"> • Onjuiste werking van de aandrijving van de positie sensoren • Onjuiste werking van de absolute encoder van de analyse-elektronica • Defecte hardware of sterk verstoorde omgeving <p>F.766 Interne fout TST PD/PE</p> <p>Storing van de positie sensor TST PD/PE -> reset uitvoeren</p> <p>F.767 Overtemperatuur TST PD</p> <p>De temperatuur in de sensorbehuizing is te hoog</p>
---	---

F.768 Onderspanning batterij

De batterijspanning van de TST PD bufferbatterij is te laag -> batterij vervisselen

F.769 Te hoge snelheid van de as van de PD

De rotatiesnelheid van de as, waaraan de TST PD is bevestigd -> sensor op een andere as monteren

F.770 Loopweg voor geparametreeerde sensorresolutie te groot

De met parameter P.202 ingesteld sensorresolutie is te groot voor de combinatie sensor en hek

F.862 Interne fout van de positionering

Interne fout van het positioneersysteem. Eventueel is de magneet niet juist bevestigd.

F.910 Geen communicatie met uitbreidingskaart mogelijk

- De communicatie met de uitbreidingskaart is gestoord
- Geen uitbreidingskaart ingestoken
- CAN-verbinding onderbroken

F.922 Noodstopketting niet volledig

- Niet alle NOODSTOP-ingangen zijn afzonderlijk overbrugd, alhoewel de gehele noodstopketen overbrugd is
- Redundant controle van de noodstopketen is geactiveerd

F.92A Motorbedrading controleren

- Motorkabel is niet of foutief aangesloten
- Motorkabel beschadigd
- Motor beschadigd

F.930 Externe Watchdog actief

Defecte hardware of sterk verstoorde omgeving

F.933 Foutieve frequentie van de CPU

Verkeerde frequentie van de processor

F.935 Stack-fout

- User Stack of System Stack zijn overgelopen
- Eventuele softwarefout door recursieve opvragingen

F.942 RAM error van de IO-processor

RAM fout I/O-processor

F.960 Parameter checksum foutief

- Nieuwe EPROM-versie met gewijzigde parameters
- Nog niet geïnitieerde besturing

F.961 Checksum boven kalibratiewaarde

- Nieuwe EPROM-versie met gewijzigde EEPROM-structuur
- Nog niet geïnitieerde besturing

F.962 Omzetparameter verkeerd

- Nieuwe EPROM-versie
- Nog niet geïnitieerde besturing

F.964 Programmaversie / fabrikantcode

- Nieuwe EPROM-versie
- Nog niet geïnitieerde besturing

F.965 Foutieve cyclusteller bij actieve test van de noodopening

De deurcyclus telt niet of is foutief. Daarom kan geen test van de noodopening worden uitgevoerd

F.966 Hardware niet herkend

- Verkeerde software in de besturing geprogrammeerd
- De geprogrammeerde software kent de nieuwe hardware niet
- De hardware is defect

F.968 Programmafout bij het programmeren realtime klok

De klok werd op een onduidelijke wijze geparametreerd

F.969 Interne fout realtime klok

De klok heeft een fout -> reset uitvoeren

F.970 Plausibiliteit parameterblok gestoord

- Nieuwe EPROM-versie
- Nog niet geïnitieerde besturing
- Een parameter is onduidelijk



Zie handleiding van FEIG TST FUZZ-B voor een overzicht van alle foutmeldingen

Schema

TST FUZZ2-B 0,75 KW

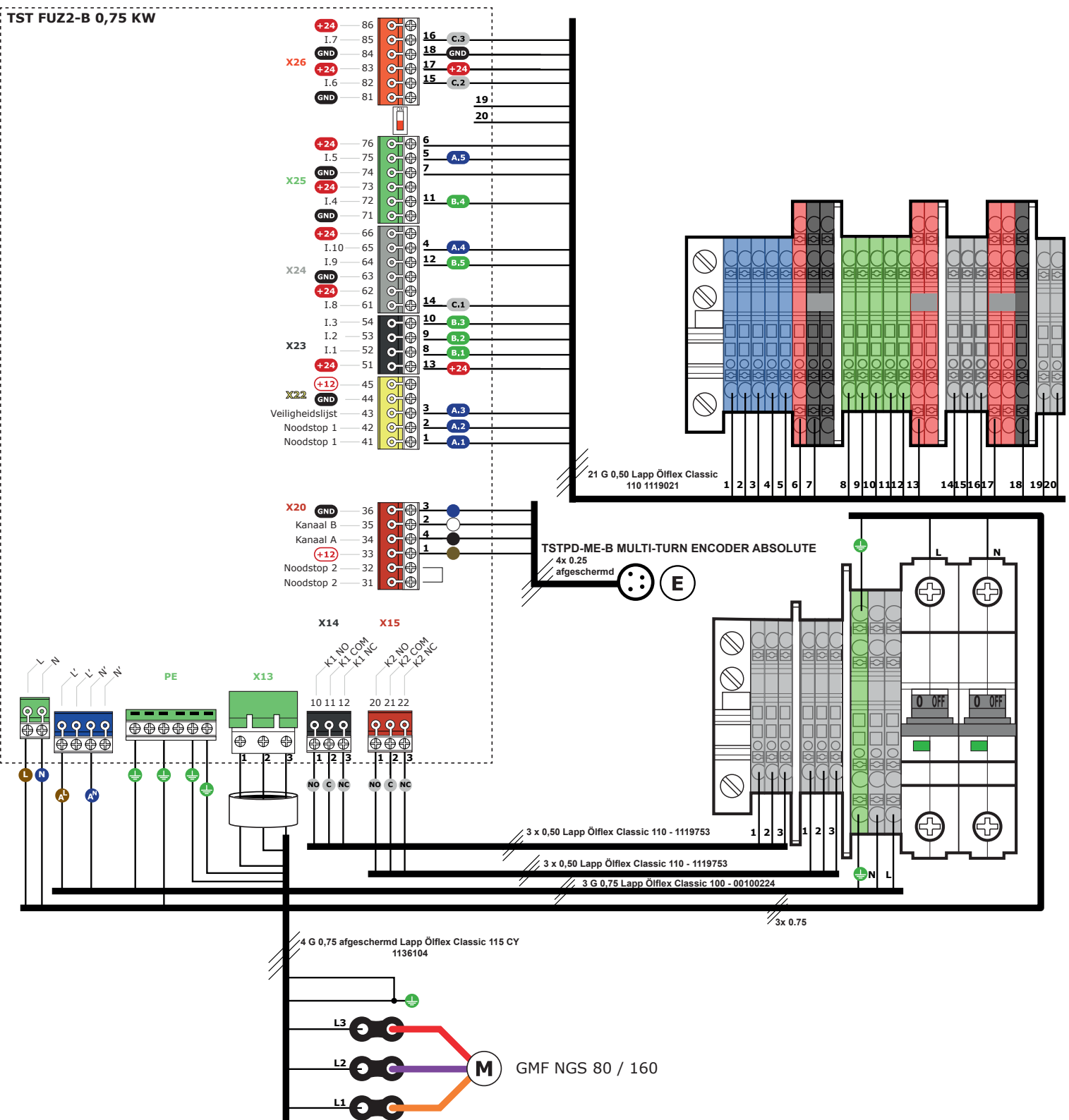

Frequentie voor verhoogde snelheid

Extra beveiliging voor toepassing voor verhoogde snelheid **met aangepaste remcurves vereist volgens EN 12453:2000 5.1.1 of dodemansmodus**

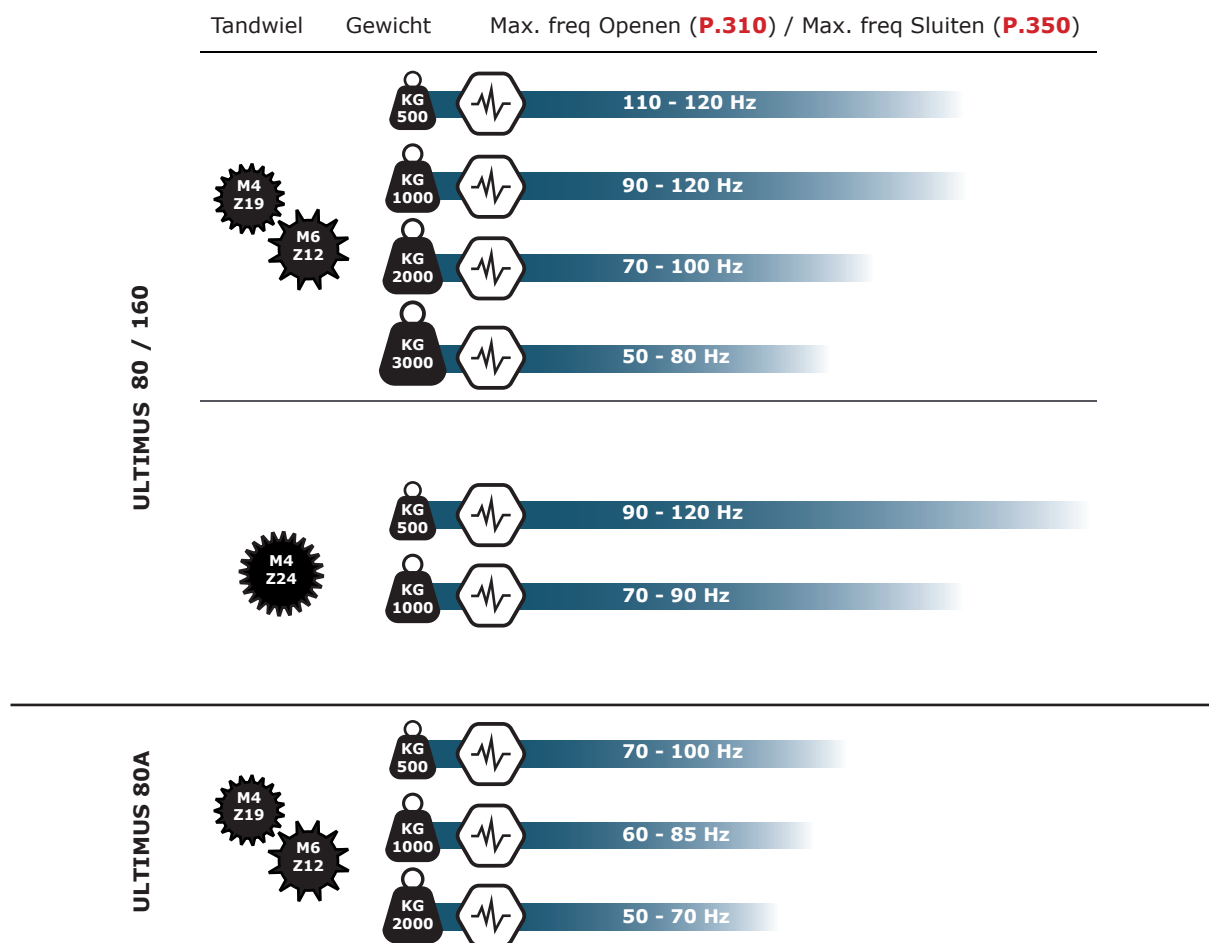



Instellen van de snelheid openen (P.310) en snelheid sluiten (P.350)

Selecteer met de PIJLTOETSEN   parameter **P.310 / P.350** en druk kort op STOP  om te bevestigen.

- 0.1.1.0.** Stel een frequentie (bv. 110 Hz) in met de PIJLTOETSEN  .
-  Druk **LANG** op **STOP** om te bewaren.
- 0 1 1 0** De waarde is bewaard indien de puntjes gedoofd zijn.



Onderstaande remcurves aan te passen naargelang het gewicht van het hek!

Vereiste remcurve-instellingen 		Toepassing voor verhoogde snelheid			
		500 Kg	1000 Kg	2000 Kg	3000 Kg
P.332/372 Veiligheidslijst openen/sluiten (Hz/sec)	400	200	150	100	75
P.348/388 Noodstop openen/sluiten (Hz/sec)	300	200	150	100	75
P.334/374 Fotocel openen/sluiten (Hz/sec)	150	50	50	50	50
P.342/382 Stop openen/sluiten (Hz/sec)	150	50	50	50	50

Afvalverwerking

De garantie is geheel volgens de wettelijke bepalingen. Neem voor eventuele garantieaanspraken contact op met uw verdeler. De garantieaanspraken hebben uitsluitend betrekking op het land waarin het toestel werd verkocht.

Indien u onze klantenservice, reserveonderdelen of toebehoren nodig heeft, neem dan contact op met uw verdeler.

Garantie

Dit product bestaat uit verschillende onderdelen die op hun beurt vervuilende stoffen zouden kunnen bevatten. Laat ze niet in het milieu achter! Win informatie in over systemen van recyclage of afvalverwerking voor dit product en houdt u daarbij aan de wettelijke bepalingen zoals die op de plaats van gebruik van kracht zijn.



Inbouwverklaring voor niet-voltooid machine

(volgens bijlage II.1.B van RL 2006/42/EG betreffende niet voltooid machines)

Fabrikant:

Seculux NV
Meerkensstraat 69
3560 Lanklaar

Beschrijving en identificatie van de niet voltooid machine:

Omschrijving: schuifhekaandrijving
Model: Ultimus
Type: 80 / 80A / 160

Volgende essentiële eisen uit bijlage I van de machinerichtlijn 2006/42/EG werden toegepast en vervuld:

1.1.2, 1.1.3, 1.1.5, 1.2.1, 1.2.6, 1.3.1, 1.3.2, 1.3.4, 1.5.1, 1.5.8

De relevante technische documentatie over deze niet-voltooid machine overeenkomstig bijlage VII, deel B is beschikbaar en zal bij redelijk verzoek van de nationale autoriteiten binnen redelijke termijn elektronisch doorgegeven worden.

Gemachtigde samensteller van de relevante technische documenten:
Seculux NV, Meerkensstraat 69, 3650 Lanklaar

De niet-voltooid machine mag niet in bedrijf genomen worden voordat de afgewerkte machine, waarin zij zal worden ingebouwd, voldoet aan de bepalingen van machinerichtlijn 2006/42/EG en hiervoor een EG-verklaring van overeenstemming voorhanden is.

We verklaren tevens dat de niet-voltooid machine voldoet aan de bepalingen van volgende Europese richtlijnen:

- EMC-richtlijn 2014/30/EU
- Laagspanningsrichtlijn 2014/35/EU

De persoon die gemachtigd is om namens de fabrikant deze verklaring op te stellen en te ondertekenen:

Naam: Maarten Bynens
Functie: General Manager
Plaats: Genk
Datum: 10/06/2022
Handtekening: